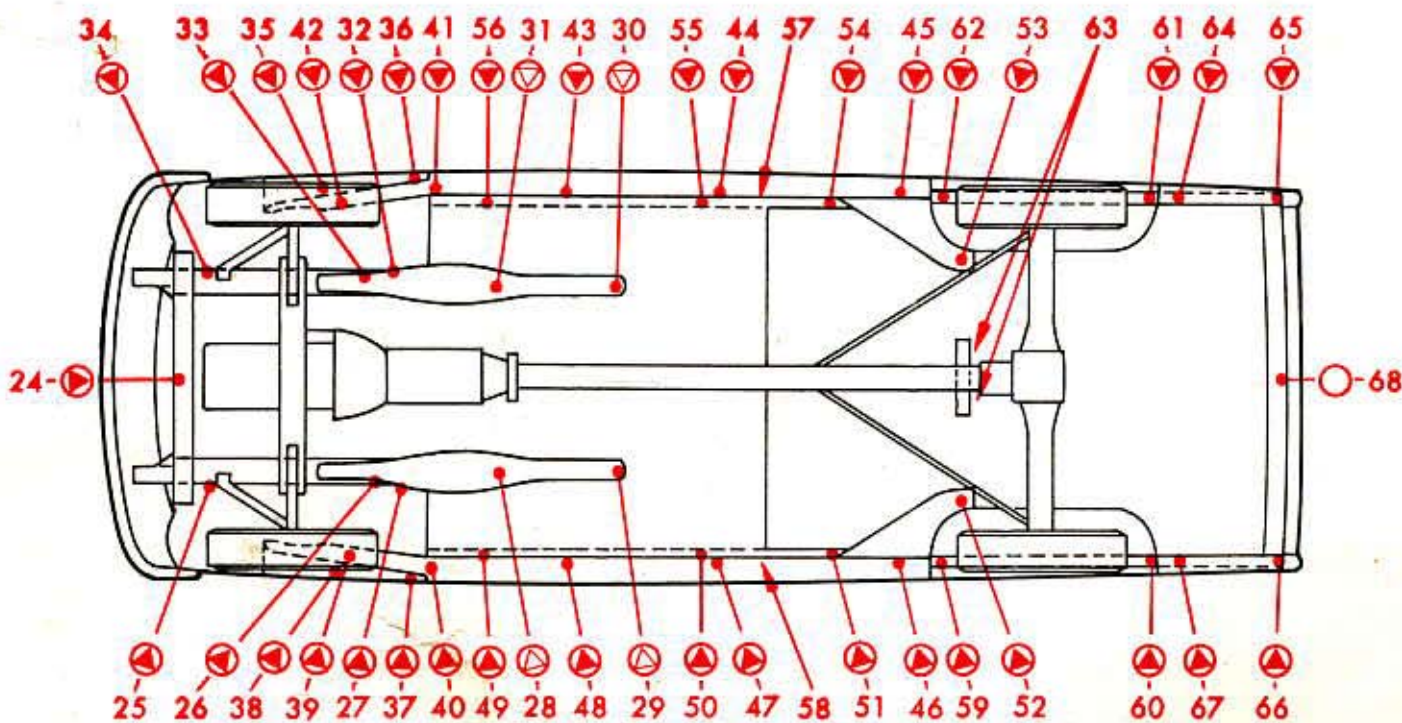
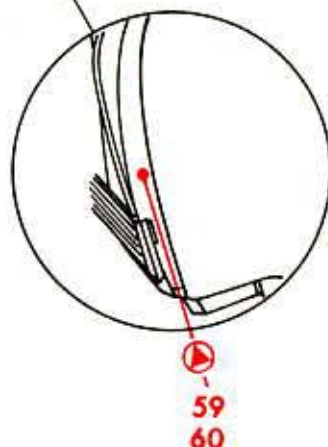
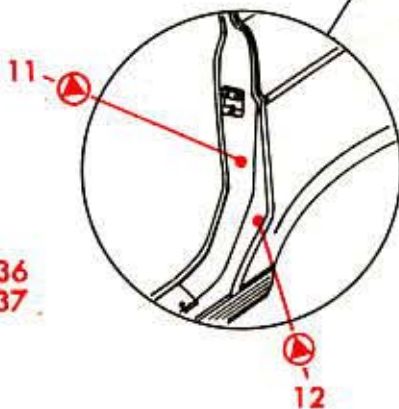
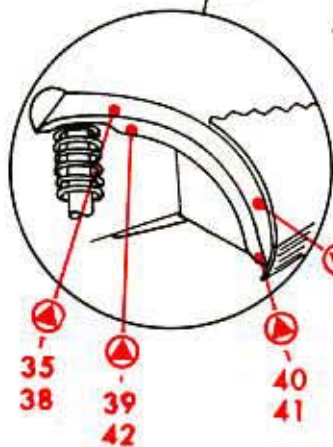
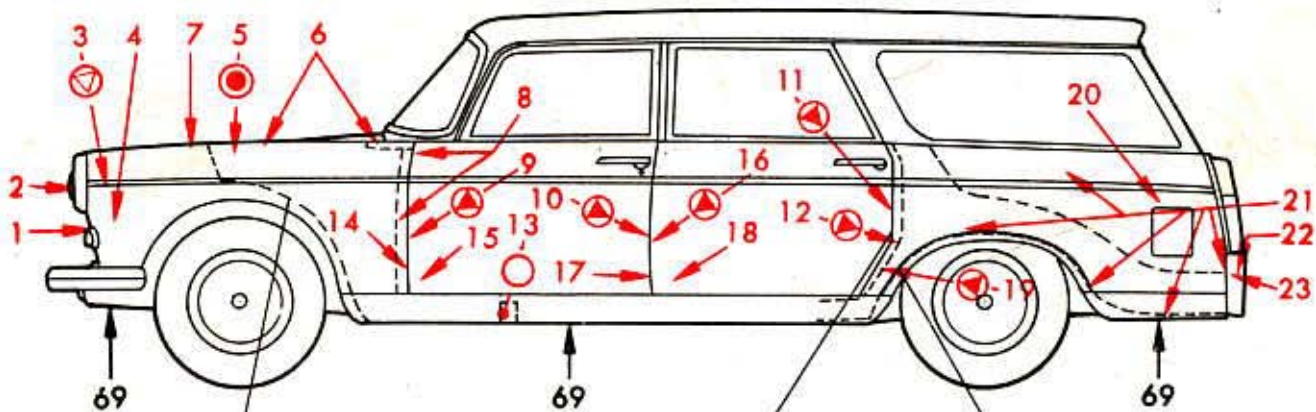

Fig. 43. — Detail des différentiel à six roues.

DIKONTROLL-behandling enl. ML-METODEN Peugeot 404 Familie/Break

- = Befintliga hål
- = Befintliga hål som pluggas
- ▽ = Hål som borras
- ▽● = Hål som borras och pluggas



VOORBEHANDELING

Lees hiervoor de instructie "Algemene coorbehandeling".

DINITROLVERBRUIK

Totaal verbruik voor in-en uitwendige behandeling bedraagt ca. 6-7 Ltr.

WAGEN OP DE GROND

Ruimte naast radiator-en grill,-----	1.
Koplamphuizen-en randen,-----	2.
Via motorruimte , koker voor de radiator,-----	3.
Plaatvoegen tussen wielkasten-en beschermplaat,-----	4.
Versteving van voorwielophanging,-----	5,6.
Motorkap vestevigingen,-----	7.
Ruimte tussen spatscherm-en voorstijl,-----	8.
Voor-en middenstijl,-----	9,10.
Achterstijl,-----	11-12.
Via intreurzijde, koker onder voorzitkussen,-----	13.
Portierbekleding demonteren,of via,-----	14-17,15-18.
Zijpaneel bekleding demonteren,-----	20.
Achterlichten demonteren,binnenwielkasten behandelen,-----	21.
Plaatvoegen bij de achterbumper,-----	22.
Verstevingen van bagageklep,-----	23.

WAGEN OP DE BRUG

Wielen aftekenen,demonteren,naden behandelen.	
Voordwarskoker,-----	24.
Voor subframe,-----	25-29,30-34.
Verstevingen in voorwielkast,-----	35-36,37-38.
Idem,-----	39-40,41-42.
Drempelkokers binnenzijde,-----	43-45,46-48.
Drempelkokers,-----	49-52,53-56.
Buitensierplaat drempelkokers,-----	57-58.
Versteving in achterwielkast,-----	59-60,61-62.
Achterveer ophanging,-----	63.
Versteving in achterspatscherm,-----	64-65,66-67.
Achterdwarskoker,-----	68.
Onderzijde nevelen met 33b,hierna afsputten met DINITROL CAR,-----	69.

RINCO-R.M.L.-SYSTEEM
HOLLAND

Nadruk verboden.

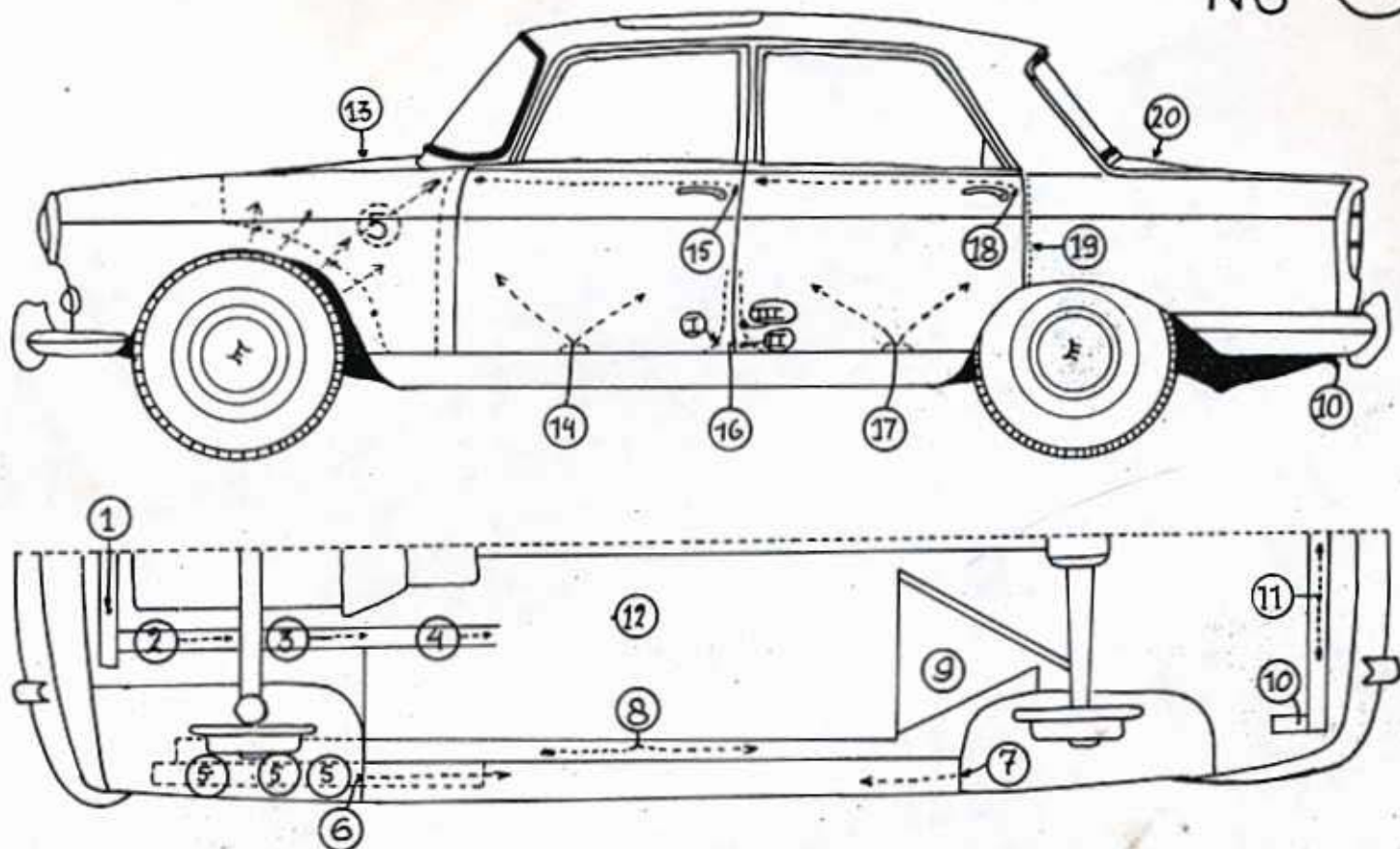

Alvorens de ML-behandeling met Tectyl te beginnen: verwijder alle wielen. Boor met een 8 mm de volgende gaten: 2; 5 (3 gaten, verdeeld over de ronding van het binnenscherm, tussen felsnaad en buitenscherm); 8; 10 (in de ronding van de kriksteun); 11 (40 cm vanaf de kriksteun, naar binnen); 15 (9 cm boven het slot en 4 cm vanaf de binnenrand van het portier); 16^I (in de ronding van de stijl); 16^{II} (2 cm boven de drempelkoker en 1,5 cm vanaf de rand bij het achterportier); 16^{III} (in het hart van de balk, aan scharnierkant van het achterportier, 1 cm onder de portierophouder); 18 (zie 15). Verwijder de pluggen 7 en 9. Dek remschijven af.

Wagen omhoog (spuiten met Tectyl M.)

- 1 Voorste chassisdwarsbalk: Spuit naar R. en L. via bestemde gaten. Eventueel gaten opruimen.
- 2-4 Chassisbalk: Voer rondstraler zo ver mogelijk in. Trek tijdens het spuiten langzaam terug.
- 5 Voorscherm versterking: Voer rondstraler (lang) zo ver mogelijk in. Trek tijdens het spuiten langzaam terug.
- 6-7 Drempelkoker: Voer rondstraler tot aan het midden van de balk in. Trek tijdens spuiten langzaam terug.
- 8 Chassisbalk: Voer rondstraler in naar R. en L. Trek tijdens spuiten langzaam terug.
- 9 Versterkingsriehoek: Steek rondstraler recht omhoog. Tijdens spuiten omhoog en onlaag bewegen.
- 10 Kriksteun: Spuit inwendig via geboorde gat.

- 11 Chassisdwarsbalk: Voer rondstraler in naar R. en L. Trek tijdens spuiten langzaam terug.
- 12 Onderzijde: Bespuit alle plaatverbindingen en overlappingsen met een dunne laag Tectyl M. Behandel hierna eerst bovenzijde, zodat onderzijde kan indrogen. Bespuit hierna de onderzijde met Tectyl CC of R. 12E. Wees vooral kritisch op randen van de schermen, plaatverbindingen en de vele puntlassen.

Wagen onlaag (spuiten met Tectyl M.)

- 13 Motorkap: Bespuit alle naden en het inwendige van de versterkingsprofielen.
- 14-15 Voorportier: (raam gesloten) Indien bekleding verwijderd: Bespuit het gehele inwendige van het portier. Indien gaten geboord: schuif via

- gat 15, langs de bovenrand van het portier de rondstraler (lang) zo ver mogelijk naar voren. Trek al spuitende langzaam terug. Voer hierna het mondstuk, zowel naar R. als L. schuin omhoog in, via het langwerpige gat aan onderzijde van het portier. Dit laatste op de zijkanten en de bodem te bespuiten.
- 16^I-11-111 Middenstijl: Bespuit de middenstijl via de 3 gaten.
- 17-18 Achterportier: zie voorportier (14-15)
- 19 Achterscherm: Spuit tussen achterscherm en wielkuip tegen de slotstijl van het achterportier. Bij stationwagens via de verwijderde achterlichten.
- 20 Kofferdeksel: Zie motorkap.

Als de ML-behandeling gereed is: plug de gaten 5, 6, 7, 9, 15, 16^I-11-111 en 18 af. Drevél de gaten: 1, 2, 3, 4, 8 en 11 om. Bespuit de koplamphuizen en tussen alle sierlijsten met Tectyl ML. Monteer gedemonteerde delen.

- = vorhandene Löcher
- = vorhandene, zu verpfropfende Löcher
- ▽ = zu bohrende Löcher
- ▼ = zu bohrende, zu verpfropfende Löcher

